

FUORI PRODUZIONE

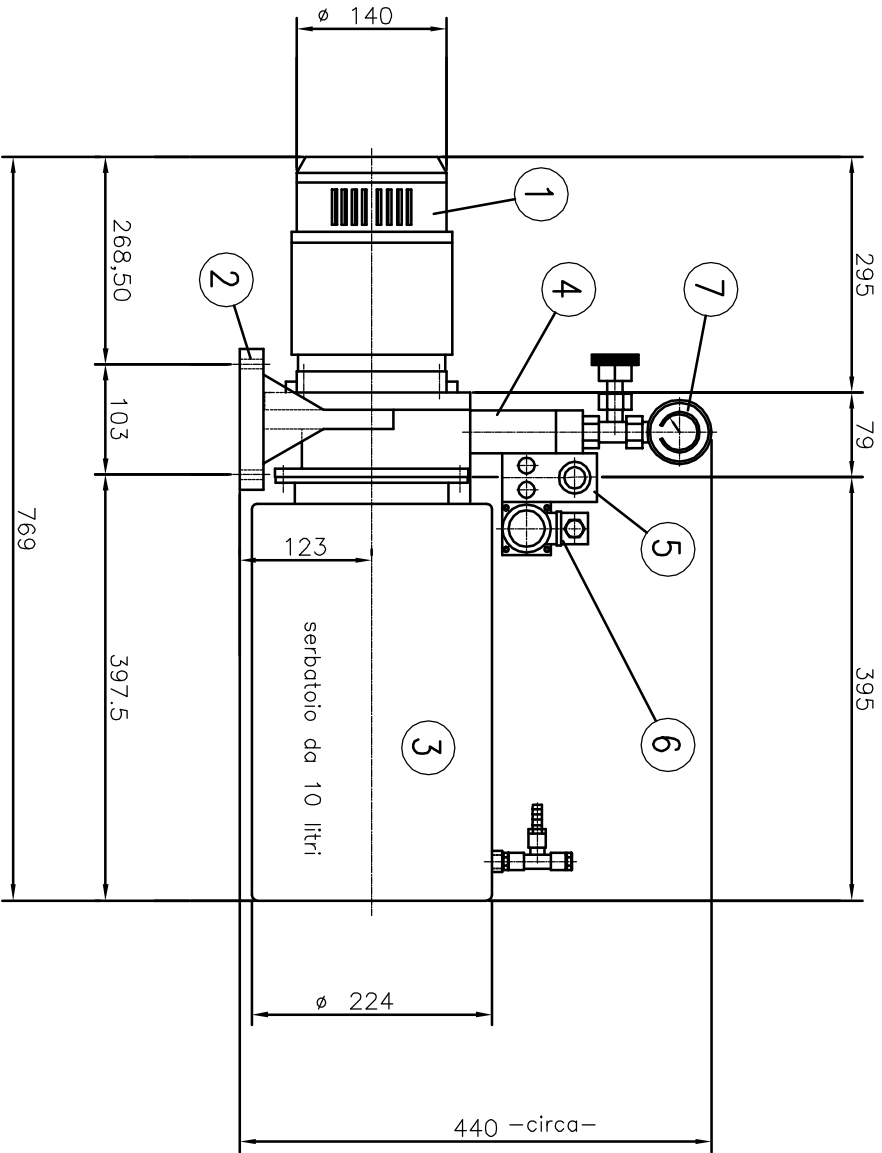

7	MANOMETRO CON ESCLUSORE	1	Ø63-1/4"G	0-160 bar		"Vikd"
6	ELETTROVALVOLA	1	DHI 0714-00			Atos
5	VALVOLA DI NON RITORNO	1	0-30			Marsili
4	BASE ELETTROVALVOLA	1	BE 06	CETOP 3		Marsili
3	SERBATOIO	1	SC 10-224			"OMT"
2	SUPORTO GRUPPO-LANTERNA	1	P200-BC20			"OMT"
1	MOTORE ELETTRICO	1	EM 90L4 BS	1kw - 24V.	1400 giri/1'	Romacciotti
PUS	DESCRIZIONE	QT	CODICE	MATERIALE	DIM. TAGLID	PESO KG

MATERIALE PROFILLO _____ TAGLID _____ PESO IN KG _____ N. CODICE _____		SCALA 1:5		MODIFICHE DATA 15.11.2002 Descrizione: Variato potenza e giri motore		
DEMINIAZIONE Centalina tipo: CC 10 A DIMENSIONI D'INGOMBRO				DESCRIZIONE otto		
DISSEGNO IL 05.Dicemb.1997				DISSEGNAZIONE DA otto		
NOTE NUMERO CODICE				DESCRIZIONE otto		
NUMERO CODICE MA 0636				DESCRIZIONE 1		



Timonerie Idrauliche
 ITALY
 Timonerie elettroidrauliche
 Telecomandi

62012 CIVITANOVA MARCHE
 Via N. Bixio 63
 Tel. (0733-813977)
 Fax (0733-771284)